

*Cylindres
de revêtement
et d'application*

Breitenbach, le spécialiste des cylindres



Revêtir, peindre, imprégner ...

... des matériaux en bande, tels que papier, carton, feuille plastique et métal, textile et non-tissés, voilà le domaine d'application de nos cylindres. Partout où des matériaux en bande sont traités, on utilise des cylindres de haute précision pour répondre aux exigences de qualité élevées requises pour les produits finis. Même des déviations minimales de la cylindricité et de la concentricité des cylindres peuvent causer des différences importantes dans la qualité et dans l'épaisseur du revêtement. Plus la fabrication du cylindre est effectuée avec précision, plus celui-ci répond exactement aux spécifications de la quantité de revêtement et de son uniformité. Alors, l'application trop épaisse est évitée. Lorsque l'on fait le calcul des économies faites pendant une année de production ou même pendant la vie utile des cylindres, l'investissement dans la précision des cylindres s'avère être rentable.

Chez Leonhard Breitenbach GmbH, nous nous imposons un niveau de qualité et de précision extrêmement élevé, ce qui nous amène, pour cette gamme de produits, au rang de leader du marché dans le monde entier.

Types

Le grand nombre de procédés de revêtement existants requiert différents types de cylindres comme par exemple les:

- cylindres moulés en monobloc avec tourillons intégrés
- cylindres moulés en monobloc avec tourillons rapportés
- constructions soudées en acier
- versions spéciales avec systèmes de chauffage.

Matières

Les cylindres moulés sont exclusivement fabriqués en fonte, celle-ci étant coulée en coquille dans notre propre fonderie. Les constructions soudées sont faites en acier forgé, ainsi qu'en acier traité et de construction.

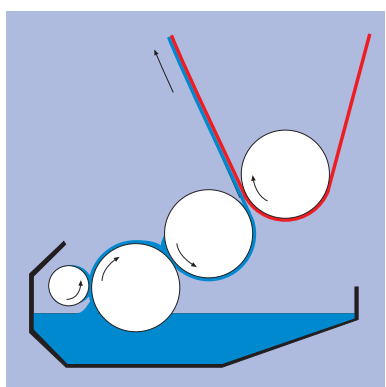
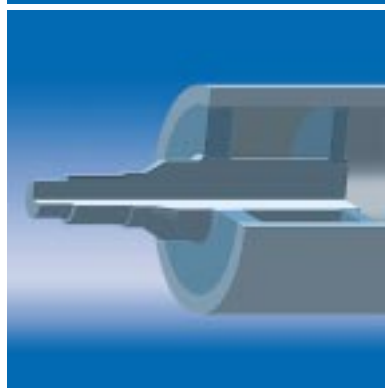
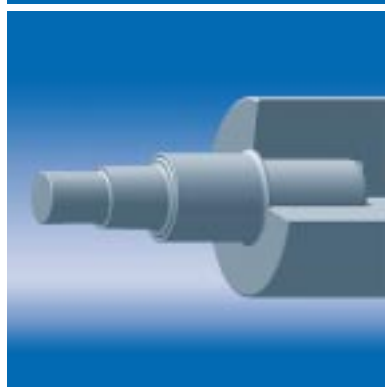
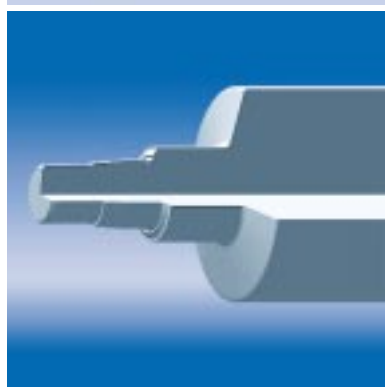

Usinage

En raison des exigences élevées des cylindres de dosage et d'application, les machines d'usinage de haute précision sont essentielles. Nous en tenons compte en utilisant des machines CNC pour tous les procédés d'usinage, ceci afin de garantir la précision spécifiée de concentricité et de forme. Pour des applications spécifiques, un polissage ou une rectification à chaud de la table du cylindre est possible.

Afin d'obtenir des résultats d'usinage optimaux, il est impératif que les tolérances des cylindres d'application et de dosage soient limitées au minimum. Pour nos cylindres, des tolérances de 1 à 2 μm de la concentricité et de la cylindricité sont, dans la plupart des cas, le maximum qui soit admissible.

Pour éviter une diminution de la précision de la concentricité lors de l'utilisation, les cylindres de dosage et d'application sont partiellement rectifiés sur paliers déjà montés. Si nécessaire, les cylindres, pour être rectifiés, peuvent même être complètement montés avec les paliers et des boîtiers.

Revêtements

Les cylindres de dosage et d'application sont généralement fournis avec des revêtements résistants à l'usure et à la corrosion. En plus des couches en chrome dur, nous proposons également des revêtements en céramique et en matières dures appliquées par vaporisation au pistolet.

Pour des applications spécifiques, Breitenbach a développé des revêtements spéciaux. Les cylindres peuvent aussi être pourvus d'une finition de surface mate ou gravée.

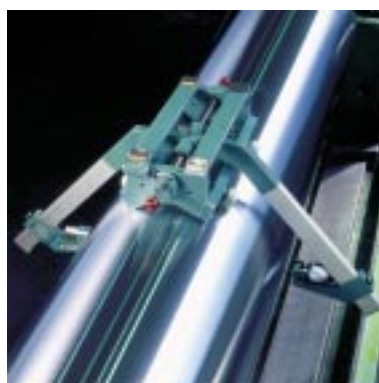

Service

La société Breitenbach ne livre pas seulement des cylindres neufs. Dans le cadre de notre service, nous offrons également de réparer et de rénover des cylindres existants. Particulièrement les cylindres d'application qui sont sujets à une usure élevée, d'où notre recommandation de les faire entretenir et réparer, à intervalles réguliers, par des spécialistes.

Entre autres, nous offrons les services suivants:

- réparation des tourillons et des portées de roulements
- rénovation (nouveau revêtement)
- rectification de tables et tourillons
- usinage complet, y compris remplacement des roulements.

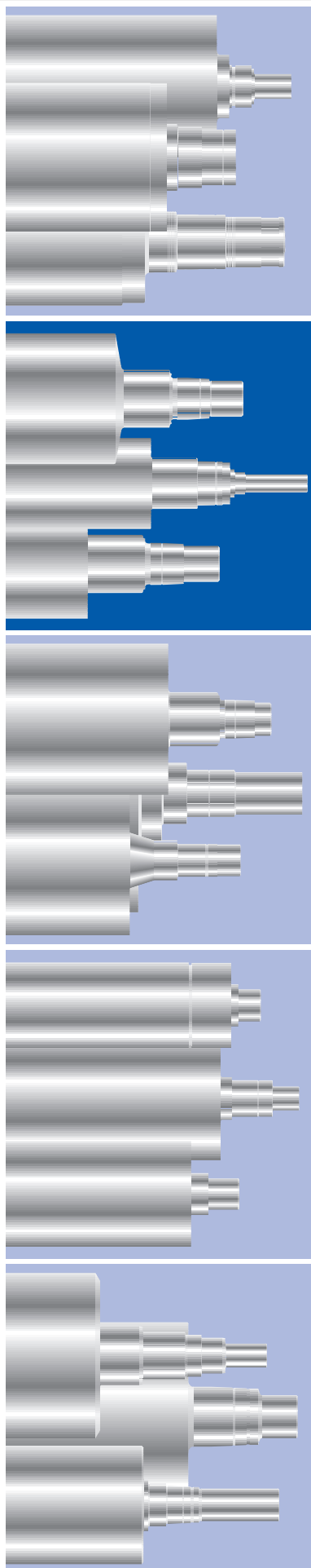

Autres produits de notre gamme:

- *Cylindres de calandre, cylindres mélangeurs et cylindres lisseurs*
- *Cylindres de chauffage et de refroidissement*
- *Cylindres d'amenage et de guidage*
- *Cylindres broyeurs pour l'industrie alimentaire et d'aliments pour animaux*
- *Service*

**LEONHARD
BREITENBACH
GMBH**

Siège social:

Walzenweg 60
D-57072 Siegen-Trupbach
Allemagne

Adresse postale:

Postfach 11 11 52
D-57081 Siegen
Allemagne

Téléphone: +49 (271) 37 58-0
Télécopieur: +49 (271) 37 58-290
e-mail: office@breitenbach.de

www.breitenbach.de